



Сборка задней внутренней платформы

52-1 Задняя внутренняя платформа

51-2 Винты 2,3×4 мм (MP01)

ДЕТАЛИ К ВЫПУСКУ 52

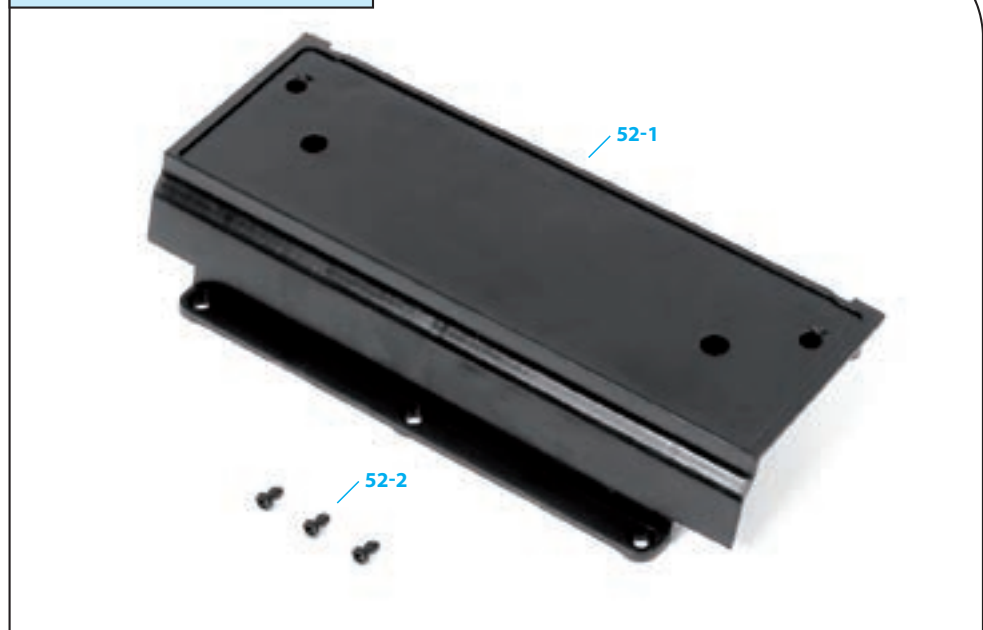

ИНСТРУКЦИЯ ПО СБОРКЕ

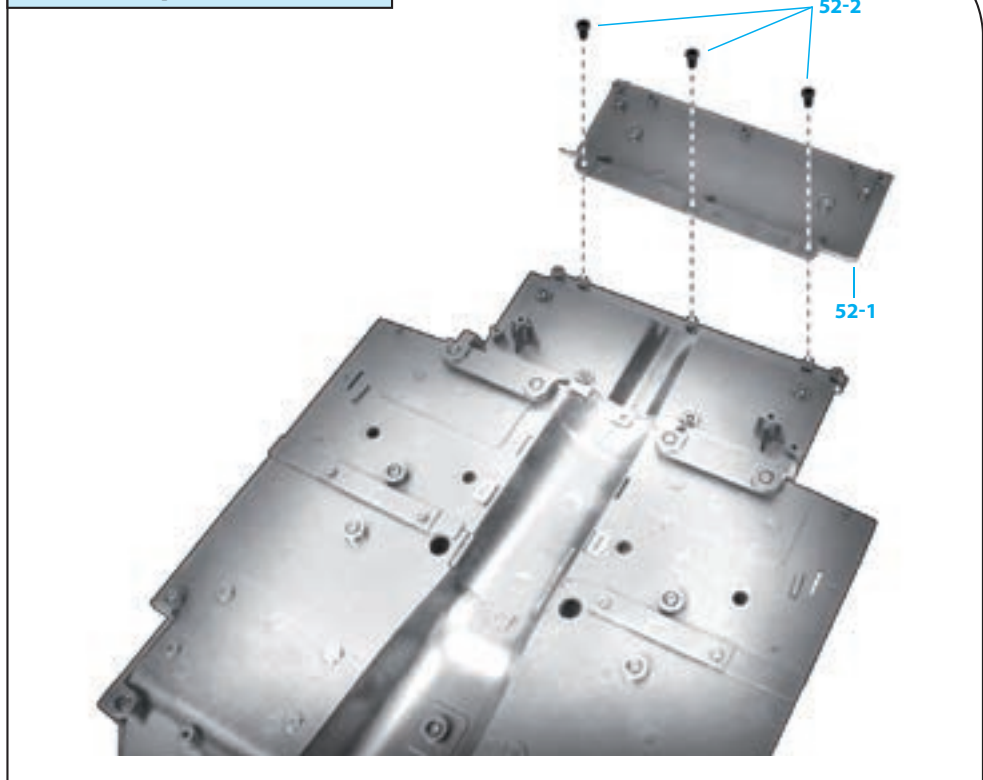

ПРИМЕЧАНИЕ: представленные на фото детали могут незначительно отличаться от деталей, полученных с этим выпуском.

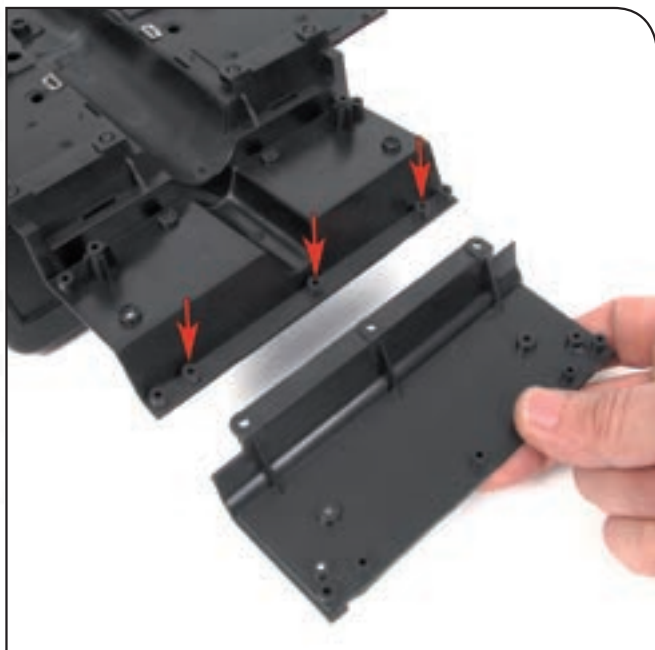

Шаг 52-A

Положите деталь пола на рабочий стол нижней стороной вверх. Расположите заднюю внутреннюю платформу (52-1) так, как показано на фото.

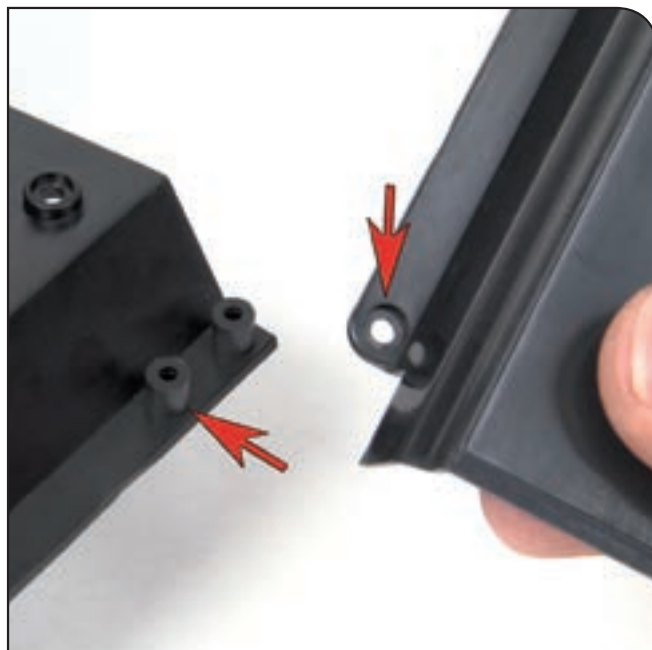

Шаг 52-B

В верхней части платформы есть отверстия, которые должны совпасть с выступами, расположенными в крайней детали пола — там, где находятся опоры заднего сиденья.

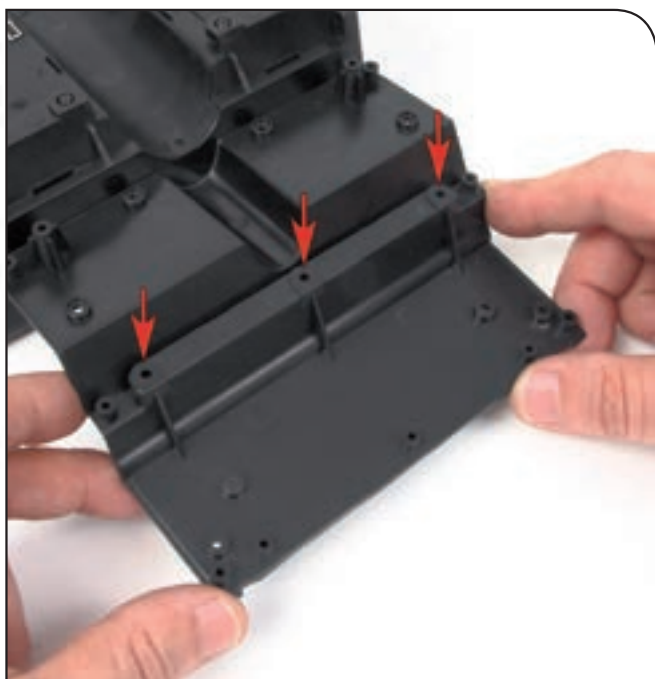

Шаг 52-C

Через отверстия в платформе пропустите выступы, которые имеются на детали пола. Убедитесь, что детали плотно прилегают друг к другу.



Шаг 52-D

Используйте винты МР01 (52-2), чтобы временно закрепить платформу. Вставьте первый винт в центральное отверстие. Не закручивайте его до конца.



Шаг 52-Е

Вставьте два других винта в отверстия, расположенные по краям. Теперь вы можете закрутить все три винта, но не слишком сильно.



Шаг 52-F

На фото видно, что, по мере того как мы добавляем детали, задняя часть пола становится все выше и выше.



Шаг 52-G

Если поместить детали пола в их нынешнем состоянии на шасси автомобиля, вы увидите, что собранная вами платформа будет располагаться над осью, на которой закреплены задние колеса.



Шаг 52-Н

Задняя внутренняя платформа после установки на пол автомобиля.



РЕЗУЛЬТАТ СБОРКИ

Так выглядят собранные сегодня детали после окончательной сборки



Так ваша модель Ford Mustang Shelby GT-500 (1967) будет выглядеть после сборки.